



Biglift 2.65 Saaa 265 MB

Elektrohydraulische 2-Stempel-Hebebühne 6,5 t mit Schwenkarmlastaufnahme

Das Produkt entspricht den Anforderungen an Werkstatteinrichtungen für MB-Service-Betriebe und wird unter der Freigabe-Nr. H21 01 04 1A von Mercedes-Benz empfohlen.

Biglift 2.65 Saaa 265– H21 01 04 1A

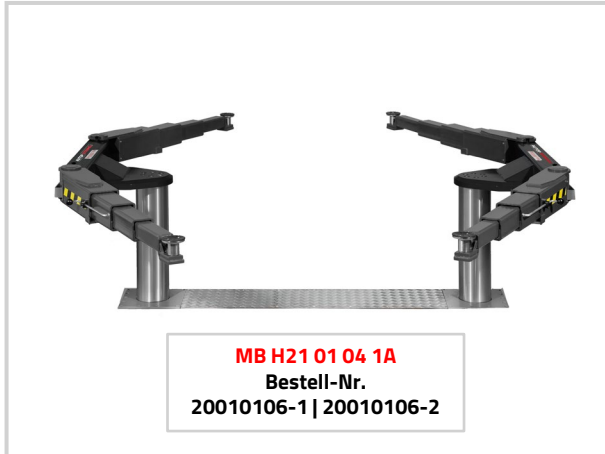

Bestell-Nr.	Art.-Nr.	#	Bestandteil der Freigabe gem. Bestell-Nr. 20010106-1/-2:
20010106-1	21210	1	Lastaufnahme BL 2.65 Saaa 265 inkl. Steckpilze
	12172	1	M, Mercedes-Freigabe und Lack-Typ: "S", RAL 7015 schiefergrau
	11103	1	Dokumentenhalter "AUTOPSTENHOJ"
	11104	1	Satz magnetische Ablageschalen, 1 Satz = 2 Stück
20010106-2	10287	1	Hubeinheit BL 2.65, Ø213, KA 2650, Hub 1860 mm
	12036	1	Umweltschonende Hydraulikflüssigkeit 17 ltr.
Nicht Bestandteil der Freigabe (Optionen)			
	11063	1	Elektro-Anschlussleitungen 10 m
	12106	1	Stahlwanne BL KA 2650

Die dreifach teleskopierbaren Schwenkarmlastaufnahmen überzeugen durch einen **unkonventionellen Aufnahmebereich**, besonders geeignet für Nutzfahrzeuge und große PKW.

Die standardmäßig verbaute, **innenliegende Schwenkarmverriegelung** schützt zuverlässig vor äußeren Einflüssen. Eine integrierte mechanische Fangklinke bietet zusätzliche Sicherheit für sämtliche Arbeitsabläufe.

Auch die **starken Zylinder** mit Durchmesser 213 mm sind auf langlebige Funktionalität ausgelegt und runden das hohe Qualitätsniveau, das **einen geringen Wartungsaufwand** gewährleistet, noch weiter ab. Selbst bei Stromausfall lässt sich die Hebebühne dank pneumatischem Notablass problemlos absenken.

Die **optisch wie technisch gleichermaßen überzeugende Steuerung** ergänzt das Bild der Biglift 2.65 Saaa 265 perfekt.

Standardlackierung:
RAL 7015 schiefergrau

Optionen:
Umfangreiches Steckpilzprogramm je nach Fahrzeugtyp

Einbauvarianten:
Fußbodenaufliegender Einbau
Fußbodenbündiger mit Abdeckung
Deckeneinbau

Stahlwanne:
Standard: Grundiert
Optional: Feuerverzinkt, kunststoffbeschichtet

